



**ET1000**  
**有源演艺音箱**  
**产品说明书**

## 前言

感谢阁下选用惠威设计的产品。

惠威源自中国，名誉世界。

1991年，惠威成立。目前已成为世界高级音响制造公司，并以各类电声产品享誉业界。

1997年，惠威收购了拥有多年高级音响生产经验的美国Swans音响公司，原公司总裁及电声设计师Frank Hale先生成为惠威首席设计师。

惠威产品覆盖Hi-Fi高保真、家庭影院、多媒体有源音响、功率放大器、互联网云音响、高保真耳机、汽车音响、专业音响、智能广播、会议系统和扬声器单元制造等多个领域。

惠威的工程师们有着丰富的电声实践经验，研发的各系列产品源于工程师们对电声换能的深刻理解。

惠威拥有各类尖端的电声研发软硬件设施，包括两座国际电声界超大型截止频率分别低至50Hz和60Hz的专业电声消声室，这是研发电声产品及技术开发重要的专业设施，通过这些宝贵的研发资源，惠威的工程师们能够不断挑战声音重放系统的各种极限。

作为Hi-End高级音响制造商，惠威在国际上获得如此评价：惠威以先进的电声科技结合中国精密工业制造，产品拥有卓越的声音品质与性价比。

您所选用的产品均为由惠威设计的高品质产品。惠威希望您带来优美的音乐感受，这是我们的美好愿望。

惠威致力于追求尽善尽美的声音重放，正如惠威的企业理念：

Hear the difference

惠威-专注声音品质

请阁下在使用前仔细阅读产品说明书，这将有助于您更好地对产品进行使用及保养维护。更多资讯请点击 [www.hivi.com](http://www.hivi.com) 前往官网查看。

## 重要的安全注意

### 警告

为避免发生火灾或触电事故，本机不准淋雨或受潮。



 三角形内加闪电标志，提醒用户本机内有未经绝缘的“危险电压”存在，可能会发生触电危险。

 三角形内加感叹号标志，提醒用户本机附有重要的文字指南，介绍如何操作及维修。

连接或使用本机之前，须仔细阅读各安全事项及操作指示，必须遵守本机外壳上和操作指南中标明的所有警告。请保存本说明书，以供日后参考。

请不要在靠近水的地方使用本机，也不要将本机浸入任何液体中或将任何液体滴落、泼溅到本机上。

请不要在靠近任何热源（如散热器、暖气设备、炉灶或其它产生热量的设备）的地方安装和使用本机。

本机上面严禁放置任何装水的器具，如花瓶；也不要在本机上放置任何形式的明火，如点亮的蜡烛。

本机应安装或放置在不影响正常通风的位置上使用，例如，不应将其放在可能堵塞其通风孔的睡床、沙发、毯子或类似的表面上，亦不应放在可能阻碍空气流经其通风孔的装置(例如书架或柜桶)内。请将本机放置在电源插座附近，以便使用。

在居住环境中,运行此设备可能会造成无线电干扰。

### 电源

在接通电源之前，请务必检查本机使用电源电压与后面板标明电压是否相同。外接电源线，尤其靠近插头、方便插孔或本机的电源线引出位置，应安放在不大可能被踩踏或戳穿的地方。为防止触电，电源插头的插头必须完全插入电源插座的插孔。

**警告：将带有裸露电线的插头插入带电的插座是非常危险的行为！**

- A. 请勿过度拧捏、弯曲或扭转电源线，否则线芯可能会暴露在外或折断。
- B. 请勿将任何重物压在电源线上。
- C. 请勿使用不适当的电源插座。
- D. 请勿用湿手接触电源插头。
- E. 请勿在相同的电源插座上连接太多装置，否则可能引起火灾或触电事故。
- F. 如果出现闪电雷击，请尽快关闭本机电源，并从电源插座拔出电源电缆的插头。脱离插座时，请抓住插头往外拔，切勿拽电线。
- G. 如果可能出现闪电，在接插状态请勿触碰电源电缆的插头，否则可能导致触电。
- H. 本机长时间不用时，应将电源插头拔离电源插座。
- I. 若要移动或者清洁本机，请拔出电源插头。

电网电源断开装置如有电源插头、器具耦合器等，周围不能堆放杂物等，应当保持能方便地操作。

带有接地插头的产品，应连接至带有接地保护的电源插座。

### 注意

本机如发生下列故障，不准试图自行修理，应将本机交由专业维修人员维修。

- A. 电源线或插头损坏；
- B. 有物品或液体进入本机；
- C. 本机被雨水或其他液体淋过；
- D. 本机工作不正常或性能明显变差；
- E. 本机跌落过或外壳损坏；

本机检查维修完成后要求维修商店保证在修理本机时，只使用制造商准许使用的特性与本机原来使用零部件完全相同的替换零部件，并且已经完全例行安全检查，保证本机处于安全操作状态。使用未获准使用的零部件，可能发生火灾、触电或者其他危险。

### 声明

本机不含有用户能自行维修的零部件，请勿打开机箱，否则可能遭遇危险电击。如遇故障请参考说明书或由专业维修人员维修，不准擅自进行拆卸及维修，否则造成的一切后果自负，与本公司无关！

## 一、产品特点：

感谢阁下选购惠威高品质专业有源演艺系列产品。ET系列有源音箱是惠威专业音响全新推出的一款专业有源二分频全频后导相音箱，系统搭配的两只低音单元，由锥形纸盆和高密度阻尼泡沫棉折环构成，大大延长单元的使用寿命，四只高音单元，高频清透明亮，提供更广阔的声音范围，拥有性能优越的单元设计。ET系列有源演艺音箱功能齐全内置蓝牙、DSP和卡拉OK效果器，带APP控制和遥控控制，具备模拟信号及光纤、同轴数字信号输入接口。适用于专业、家庭、会议及院校等多个应用场景，搭配一套点歌系统即可完成一整套的KTV系统。是一套不可多得的高性能、高可靠性的优质产品。其音质可同Hi-Fi产品媲美。产品采用了传统的环形变压器模拟电源和AB类模拟功放电路设计，听感舒适，人声突出，功率输出强劲、频响宽广、声音有穿透力和有层次感，是众多用户、单位的首选品之一。

## 二、背板功能说明：

### 主箱背板

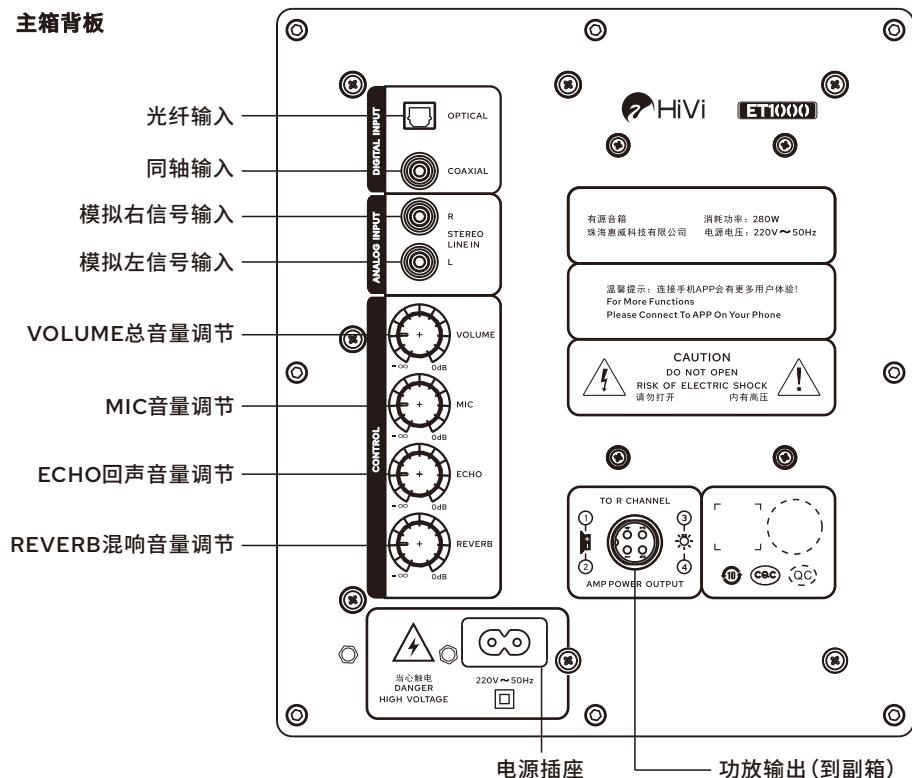

👉音量调节旋钮出厂推荐设置：话筒和总音量🕒，回声和混响🕒

👉温馨提示：①光纤输入和同轴输入统称为数字信号模式，用户自行选择一路输入，请勿光纤同轴同时输入信号；②用户在听歌或观影模式建议总音量置于🕒位置，以降低系统底噪。

⚠️安全提示：主箱工作时背板会发热，属于正常现象，请勿触摸，以免烫伤。

## 副箱背板

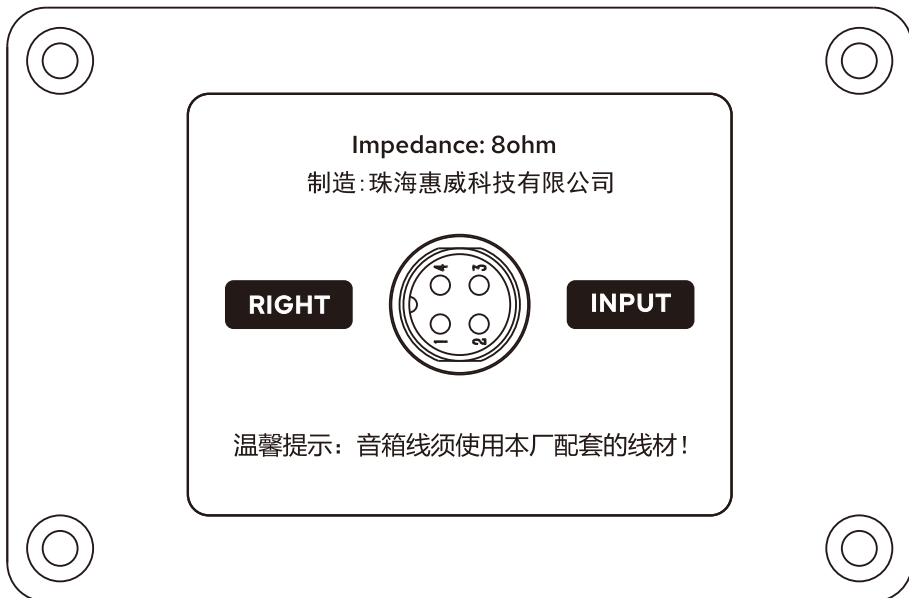

### 三、主箱/副箱接线图:

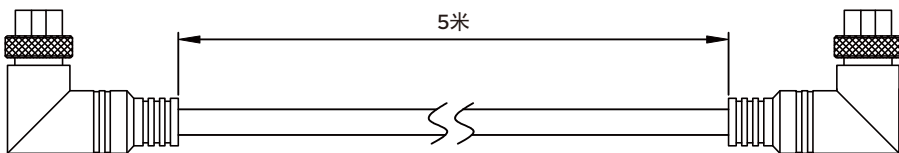

备注: 1. 出厂已配置了5米音箱线, 请务必使用本厂配置的线材, 用户如果需要更改长度, 请联系当地经销商。

2. 插线时注意航空插座限位卡点位置
3. 使用劣质线材会导致性能下降、异常或产生杂音。

⚠警告: 严禁在开机状态下插拔线材(音箱线和信号线), 否则会产生较大的冲击声或直接导致产品的损坏(不在保修范围)。

#### 四、APP功能说明：

手机或平板电脑可在下载软件里搜索“[Swan Audio](#)”点击下载，下载后无需登陆和注册，连上音箱蓝牙后可直接使用。

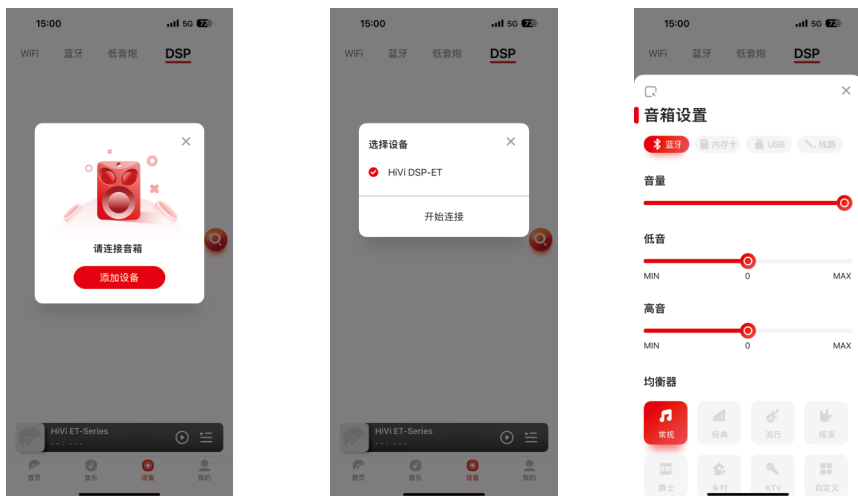

手机APP连接方式：

- ① 音箱开机--切换蓝牙模式--打开手机蓝牙搜索音箱蓝牙名称HiVi ET series--点击连接；
- ② 打开Swan Audio APP--点击DSP--点击添加设备--勾选HiVi DSP-ET--点击开始连接即可。

#### 五、蓝牙模式连接说明：

蓝牙连接：

1. 音箱开机--切换蓝牙模式--打开手机蓝牙搜索音箱蓝牙名称HiVi ET series--点击连接。  
任意模式下，按遥控器“BT”键，系统可一键切换到“蓝牙模式”，蓝牙模块可以被手机检测，并连接播放；
2. 蓝牙连接成功后，可通过手机播放软件来控制音响的音乐效果，也可通过Swan Audio APP控制手机音乐播放效果（此时需已连接APP）。
3. 当手机蓝牙播放过程中有来电，系统会自动断开蓝牙，方便用户正常接听电话，通话完毕后，蓝牙会自动播放。

## 六、遥控器说明：

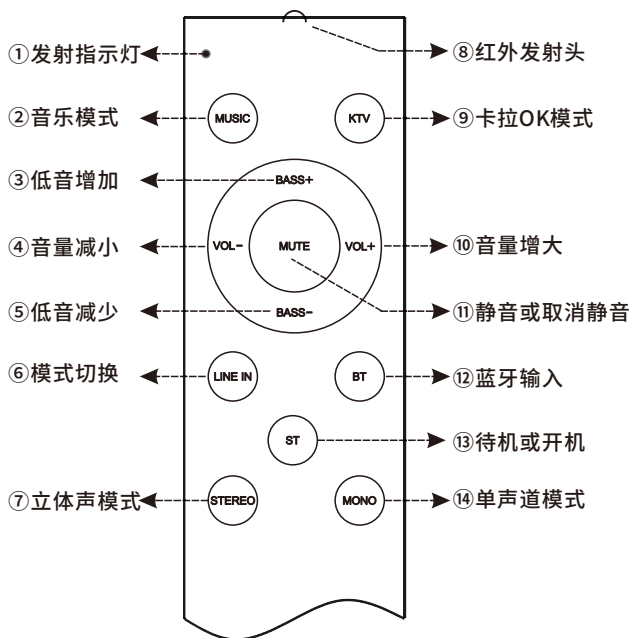

### ☞温馨提示：

1. 按下ST键后，系统待机，仅主箱遥控接收头镜片点亮（暗黄色）；
2. 按键BASS+/BASS-带记忆功能，开关机仍保持在原来的状态，用户通过BASS+/BASS-调整低音后，再按MUSIC或KTV键，系统会自动恢复内置的MUSIC或KTV模式参数(BASS调整±9dB)
3. 按键VOL+/VOL-在不同模式下有不同功能；蓝牙模式：长按VOL+/VOL-为切换下一曲和返回上一曲，短按为音量加减；线路输入模式：长按VOL+/VOL-无功能，短按为音量加减。
4. 按LINE IN键切换模式，系统会同步语音播报对应的模式名称(蓝牙,线路输入,收音机数字循环)；
5. 请优先使用STEREO模式(立体声)，否则影响用户体验；
6. 使用遥控器时，务必得将红外发射头需对准主箱正面的遥控接收头位置（见外观图示）。

### ☞特殊功能：

1. 长按MUSIC按钮3秒以上，恢复初始音量。
2. 长按KTV按钮至灯灭表示系统关闭音箱LOGO灯，长按KTV按钮至绿灯长亮表示系统打开音箱LOGO灯，在关闭LOGO灯的情况下，按动遥控器按钮LOGO灯会保持当前亮灯状态10秒后自动关闭。
3. 长按MONO打开/关闭自动静音。
4. 长按STEREO，通电后保持开机/关机状态。

## 七、无线话筒功能说明：

### 话筒按键说明(从话筒中间逆时针旋扭开)

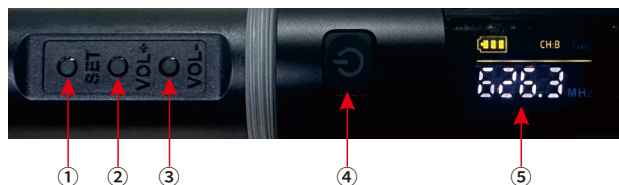

① ② ③ ④ ⑤



逆时针旋开

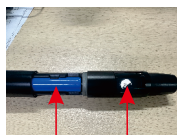

⑥ ⑦

①设置键 ②音量加按键 ③音量减按键 ④开/关机按键 ⑤显示屏 ⑥可充电电池 ⑦品牌logo

### 开/关机说明

1. 长按开关机按键1秒显示屏有显示后,表示话筒已开机;
2. 长按开关机按键3秒显示屏显示“OFF”后,表示话筒已关机。

### 充电说明(两种充电方式可选,建议使用ETC1充电座充电,ETC1充电座为选配件)

方式1: 将话筒插进ETC1充电座里充电,若插进充电座后开/关机键不亮,稍微左右旋转一下直到开/关机键亮红灯表示话筒开始充电,亮绿灯表示话筒已充满电,充电约2小时左右可充满。

方式2: 逆时针旋开话筒筒,取出充电电池,请使用18650电池专用充电器给电池充电,约2小时左右可充满(用户需自行购买18650电池专用充电器);长期不使用本话筒时请取出内置电池。



话筒使用充电座充电中  
(开/关机键亮红色)



话筒充满电  
(开/关机键亮绿色)



18650可充电锂电池



### 频道切换和对频

话筒在开机状态下每按一下设置键“SET”，频道可在CH01 - CH50间循环递增切换，切换完成后显示对应的频道值，同时会与接收机自动完成对频，A通道和B通道操作相同。

建议使用时两只话筒错开5个频道，以免产生噪声。



### 通道切换

话筒在关机状态下按住开关机键直到显示屏有显示后一直按住按键不放10秒显示切换到另一通道后方可松开按键，重复操作可在A通道和B通道间切换。



A通道



B通道

### 唯一ID对频

话筒在关机状态下同时按住设置键“SET”和开/关机键10秒显示屏显示“----”后松开按键，等待约8秒后显示屏右下角有锁图标出现，同时会与接收机自动完成对频，重复上述操作可解除唯一ID对频，锁图标不显示表示解锁成功，对了唯一ID的通道对其它的手持麦操作无效，只有用原来手持麦解除或者用其它手持麦再次通过唯一ID对频方式才能对频使用。

多台音箱使用的情况下，每台音箱都要单独进行唯一对频操作。



“----”画面



上锁画面



解锁画面

## 八、外观图：

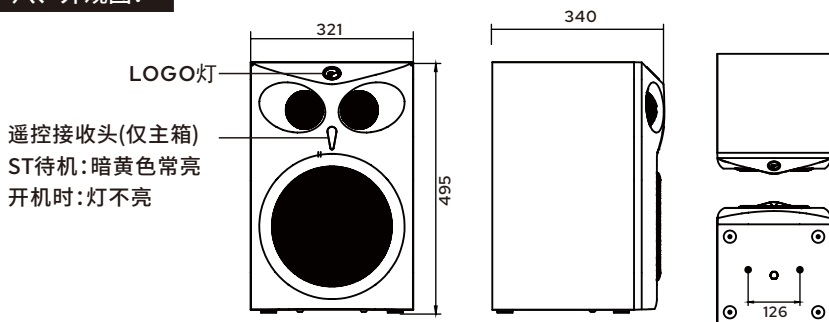

LOGO灯在不同的模式下亮灯状态：1. 接受到遥控信号暗黄色快闪；2. 所有模式正常工作下，绿灯常亮；3. 蓝牙未连接时，绿灯呼吸；4. 静音模式，红灯闪烁。

## 九、安装方式：

脚架支撑



☞ 1. 另外搭配支撑底座，使音箱在流动安装时变得轻松、方便。

台面摆放



☞ 2. 由于ET1000箱体尺寸较大，如要使用支撑模式时，请选用2mm厚的铁托盘，严禁使用其他塑胶类托盘，否则造成安全隐患及身体伤害（锁紧铁托盘时请务必使用音箱自带的螺丝）。

支架支撑



☞ 3. 温馨提示：脚架支撑座和三角支架为选配件。

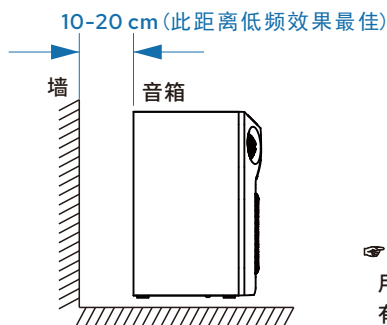

☞ 本音箱声学系统为后导相设计，有良好的低音效果，用户可根据自己爱好自行调整音箱和墙的距离，会有不同的低音效果听音体验。



## 十、系统技术参数:

音箱型号	ET1000	
	主箱	副箱
类 型	2路3单元系统	2路3单元系统
箱 体	低音反射形式	低音反射形式
低音单元	10"圆锥型×1	10"圆锥型×1
高音单元	3"圆锥型×2	3"圆锥型×2
*功放输出额定功率(±10%)	2×180W	—
*节目源峰值功率	2×720W	—
频率范围	35Hz~20KHz	
系统最大声压级	118dB(额定) 121dB(节目) 124dB(峰值)	
总谐波失真(1KHz)	≤0.1%	—
最小源电动势	0.23V	—
蓝牙连接距离 (无阻隔)	> 20m	—
无线话筒连接距离 (无阻隔)	> 50m	—
遥控距离(垂直)	> 10m	—
输入模式	蓝牙5.0/Line-IN/光纤/同轴	—
控制方法	遥控器/APP(语音播报)/背板旋钮	—
安装	脚架支撑/台面摆放/支架支撑	
产品尺寸(W×H×D)	321×495×340mm	321×495×340mm
净重(±10%)	16.5kg	11.5kg
纸箱外尺寸(W×H×D)	852×491×609mm	
毛重(±10%)	33.5kg	

注意:1. 此\*功率是使用20ms脉冲1kHz正弦波在1%总谐波失真下测量得出。

提示:本音箱为室内使用,清洁时请使用干布拭擦,避免溅水。

## 十一、常见异常现象的排除：

故障现象	简易分析或解决方法
蓝牙连接不上	按遥控器“BT”键切换到蓝牙模式重试连接
主副箱没有声音	<ol style="list-style-type: none"> <li>1. 输入信号模式选择是否有误。</li> <li>2. 待机(橙灯常亮)或静音(橙灯慢闪)功能是否有启用。</li> <li>3. 音量调节是否过小。</li> <li>4. 输入信号是否静音或过小。</li> </ol>
遥控没反应	<ol style="list-style-type: none"> <li>1. 遥控是否对准音箱主箱(左箱)的遥控接收头位置(P9页)。</li> <li>2. 遥控器电池是否没电。</li> <li>3. 是否启用了待机功能(橙灯常亮)。</li> <li>4. 遥控器发射指示灯是否闪亮。</li> <li>5. 是否有物体遮盖遥控接收头或遮挡接收信号。</li> </ol>
不通电	<ol style="list-style-type: none"> <li>1. 主机未开机，短按电源按钮(电源绿色信号灯“”常亮)，系统开机，电源按钮“”黄色亮，系统关机，按钮灯不亮表示未连接电源或电源线未插好。</li> <li>2. 检查220V插座是否有电。</li> </ol>
音乐无声	<ol style="list-style-type: none"> <li>1. 信号线没有连接，重接信号线。</li> <li>2. 没有输入音源，更换信号源或切换对应模式。</li> <li>3. 主音量开到最小位置，适当调整音量旋钮。</li> <li>4. 外接信号源有故障，更换信号源。</li> <li>5. 外接信号线接触不良或损坏，重调或更换信号线。</li> <li>6. 检查遥控器或APP是否将音量关至最小，通过遥控器加音量或APP的VOLUME旋钮将音量调至适中。</li> </ol>
无线话筒无声	<ol style="list-style-type: none"> <li>1. 无线话筒无电池或电池电量低，请安装或更换电池。</li> <li>2. 无线话筒对频不正确，请重新对频。</li> <li>3. 无线话筒按了“MUTE”功能，按一下话筒快键取消“MUTE”功能。</li> <li>4. MIC旋钮打到最小，将MIC旋钮打到适当位置。</li> <li>5. 总音量VOLUME旋钮打到最小，将VOLUME旋钮打到适当位置。</li> </ol>
无线话筒干扰	<ol style="list-style-type: none"> <li>1. 重新对频。</li> <li>2. 两支话筒是否同一通道。</li> <li>3. 两支话筒的频道是否错开5级以上。</li> </ol>
容易啸叫	<ol style="list-style-type: none"> <li>1. 话筒不要正对着音箱。</li> <li>2. 降低话筒和音乐音量。</li> </ol>
APP蓝牙搜索不到	<ol style="list-style-type: none"> <li>1. 关闭音箱重新启动。</li> <li>2. 重新下载APP。</li> <li>3. 打开手机定位服务。</li> </ol>
话筒有杂音	<ol style="list-style-type: none"> <li>1. 话筒切换频点。2. 话筒电池可能电量低。</li> </ol>

不正确的操作经常会造成异常现象，当您发现有异常现象时，请参照上面方法进行排除。如果仍然不能排除故障，请送到附近经销商检修。

 **温馨提示：**如果用户准备较长时间不使用本设备，请取出无线话筒内部的电池，同时关闭背板上的电源开关或拔掉电源线插头。

## 十二、包装清单：

名称	数量	备注
有源音箱	1对	
合格证	1张	
保修卡	1张	
音箱线	1条(5m)	务必用本厂标配的专用线
光纤线	1条(2m)	
遥控器	1个	
无线话筒	2支	
18650锂电池	2个	可充电电池,两只话筒各1个。
7号碱性电池	1对	
话筒防滑圈	2个	
电子说明书	1份(网站查阅或下载)	

## 十三、产品中有害物质的名称及含量：



此图示含义为：该产品可能含有某些有害物质(如下表所示)。在环保使用期限内可以放心使用，超过环保使用期限之后则应该进入回收循环系统。此标识指环保使用期限为十年(从生产日期算起)。

部件名称	有害物质					
	铅(Pb)	汞(Hg)	镉(Cd)	六价铬(Cr(VI))	多溴联苯(PBB)	多溴二苯醚(PBDE)
金属部件	○	○	○	○	○	○
塑胶部件	○	○	○	○	○	○
木质部件	X	X	X	X	X	X
电路板	X	○	○	○	○	○
变压器	○	○	○	○	○	○
喇叭件	○	○	○	○	○	○
电池	X	○	○	○	○	○
包装材料	○	○	○	○	○	○

本表格依据SJ/T 11364的规定编制。

O: 表示该有害物质在该部件所有均质材料中的含量均在GB/T 26572规定的限量要求以下。

X: 表示该有害物质至少在该部件的某一均质材料中的含量超出GB/T 26572规定的限量要求。

注: 环保使用期限取决于产品正常工作的温度和湿度等条件。

设计Design: 惠威

制造商Manufacturer: 珠海惠威科技有限公司

地址Address: 珠海市联港工业区东成路南1号

电话Tel: 400-090-9199



售后客服



公众号

因设计变更等原因，所示资料可能与实物不符，恕不另行通知。

Due to the reasons in the change of design or others, product information contained here may not be in conformity with product itself. We reserve the right of no prior notice before change.

Ver. 1